

MiSTAR 555

FÖR KONTROLL VID VERKTYGSMASKINEN
DIREKT I PRODUKTIONSLINJEN



Högresistent koordinatmätmaskin, möjliggör inspektion på plats direkt i produktionsmiljö

- Uppnår ett garanterat noggrannhetsområde för temperatur på 10 till 40 °C tack vare en kombination av tekniker, såsom en symmetrisk struktur, enhetliga material och temperaturkompensering.
- Uppnår en föroreningsresistens som är mer än dubbelt så hög som Mitutoyos konventionella maskiner genom att använda sig av en nyutvecklad Absolutskala* som är mycket motståndskraftig i den utmanande produktionsmiljön.
 - * En skala som ger ett absolutvärde för varje mätning för varje mätpunkt, och eliminerar behovet av en nollpunktsinitiering.
- Använder en horisontell struktur med utliggande arm där styrskåp och dator är placerade under mätbordet för att spara installationsutrymme. Detta har minskat golvytan till ungefär 70 % jämfört med den konventionella modellen med rörlig portal.

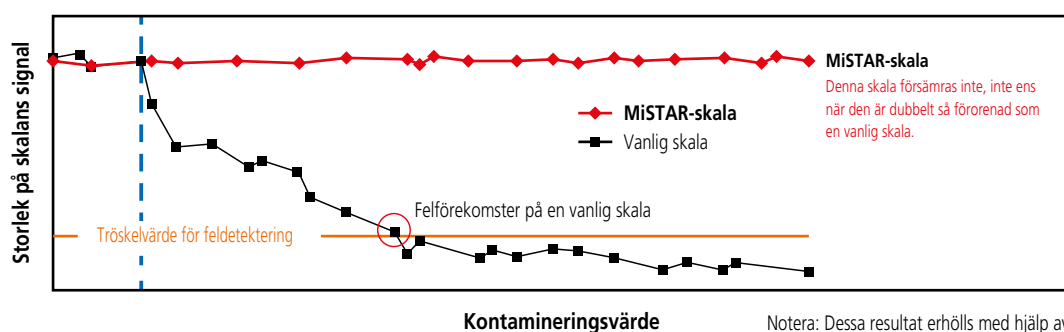

Användarvänlig design minskar operatörens arbetsbelastning

- Användningen av en horisontell arm ger en öppen struktur från tre sidor, vilket gör det avsevärt lättare att flytta arbetsstycken till och från mätbordet.
- Quick Launcher kommer som standard, vilket möjliggör enkel och intuitiv användning.
- Användningen av fastspänningsverktyg och basplatta gör att man snabbt kan göra seriemätning av likadana arbetsstycken.

Notera: Fastspänningsverktyg och basplatta är valbara tillbehör.



Quick Launcher meny

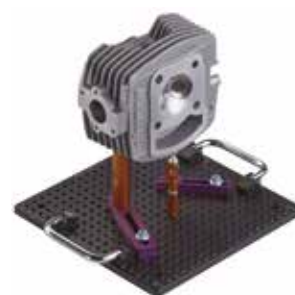

Fixtursats (tillval)



Basplatta (tillval)

Ny funktionalitet är anpassad för "Smart Factory"

- Från statuskontroll till förebyggande underhåll. Smart Factory börjar med "visualisering".
- MiSTAR 555 är kompatibel med följande tre applikationer som sammanställer data från tillverkningsprocessen genom ett nätverk.

Status Monitor: Fjärrövervakar driftstatus för mätinstrumenten
Condition Monitor*1: Övervakar mätinstrumentens aktuella kondition
MeasurLink*1: Minskar produktionen av defekta delar med hjälp av "visualiserad kvalitet".

*1: Tillval



SMS (Smart Measuring System)

Detta system möjliggör fjärrövervakning av mätmaskinens driftstatus samt visualisering av mätdata som framkommer vid tillverkningsprocessen, vilket möjliggör förbättring av produktkvaliteten.

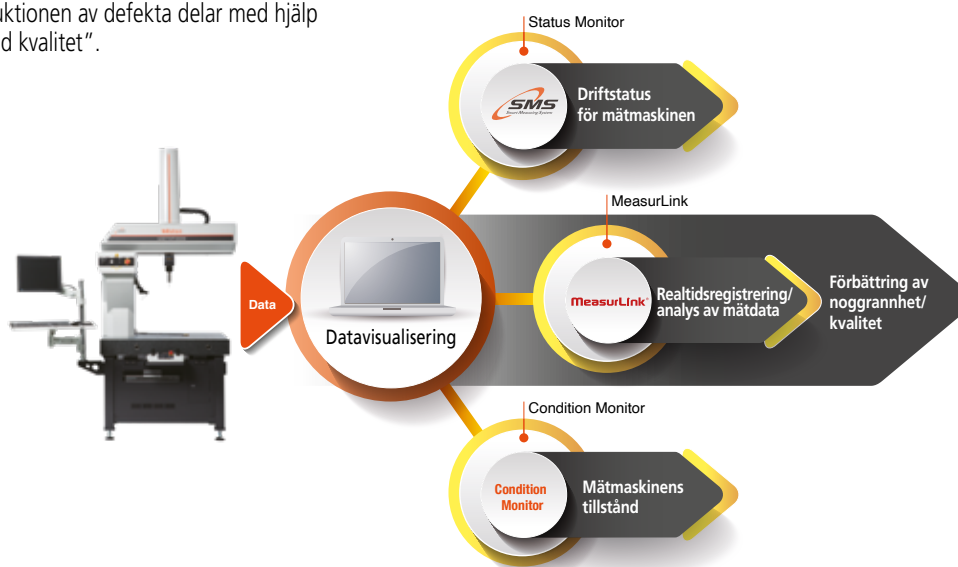

SPECIFIKATIONER

		MiSTAR 555
Mätområde	X	570 mm
	Y	500 mm
	Z	500 mm
Max. tillåten längdmätosäkerhet (ISO 10360-2:2009)		$(2,2 + 3L / 1000) \mu\text{m}^{*2}$ L: Uppmätt längd (enhet: mm)
Transporthastighet		5 - 350 mm/s (Max. kombinerad hastighet 606 mm/s) i CNC-läge
Acceleration		1556 mm/s ² (Max. kombinerad acceleration 2695 mm/s ²)
Kapacitet för mätbord	Maxhöjd arbetsstycke	660 mm
	Maximal belastning	120 kg
Temperatur för garanterad noggrannhet		10 °C - 40 °C
Vikt (inklusive styrskåp och stativ)		655 kg

*2: Specifikationer varierar beroende på konfiguration och termisk miljö.

Dimensioner (mm)

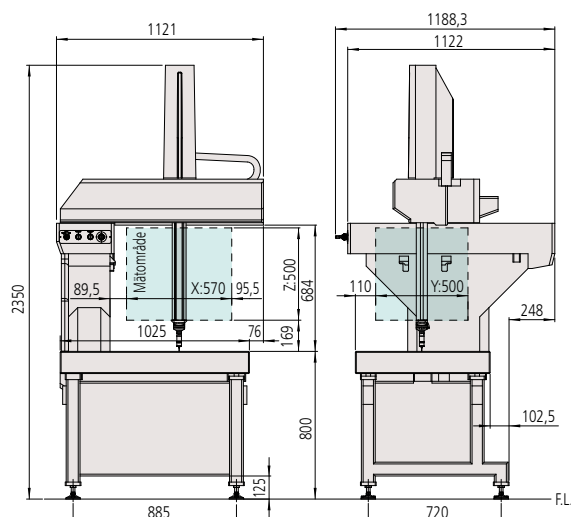

Utrustad med mät huvudet PH6M



Utrustad med mät huvudet PH10MQ

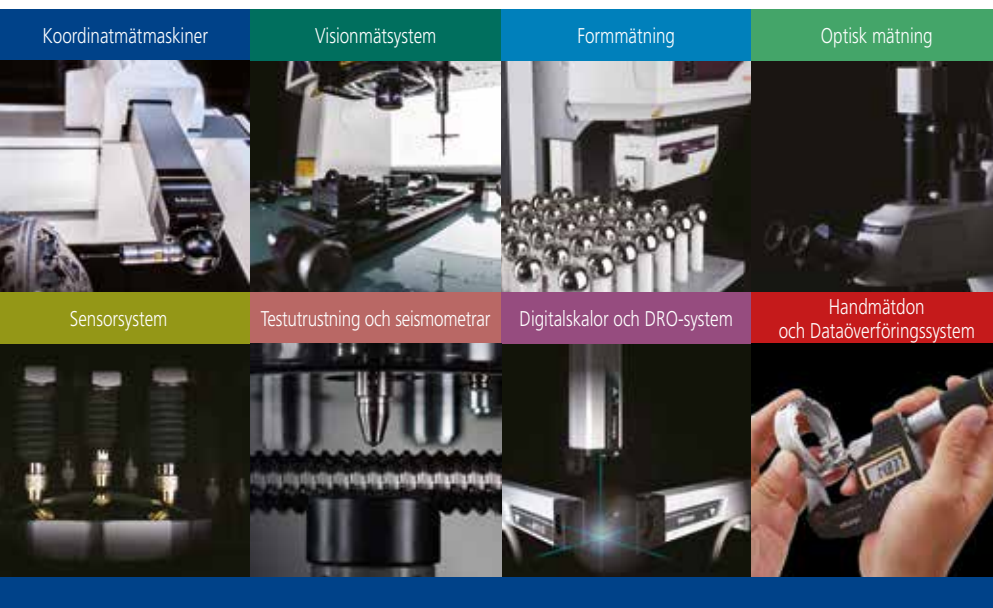

Oavsett vilka dina utmaningar är stödjer Mitutoyo dig från början till slut.

Mitutoyo är inte bara en tillverkare av högkvalitativa mätutrustningar utan erbjuder även kvalificerad support under produktens livstid, uppbackat av omfattande tjänster som säkerställer att din personal kan få ut det allra bästa från er investering.

Förutom kalibrering och reparation, erbjuder Mitutoyo IT-support för den avancerade programvaran som används inom modern mätteknik. Vi kan också utforma, bygga, testa och leverera skräddarsydda mätlösningar och även, om så bedöms kostnadseffektivt, utföra dina viktigaste och mest utmanande mätningar internt på underleverantörsbasis.



Hitta ytterligare produktlitteratur samt vår produktkatalog

www.mitutoyo.se

Notera: Produktillustrationerna är utan förpliktelser. Produktbeskrivningar, framför allt samtliga tekniska beskrivningar, är endast bindande när det uttryckligen överenskomits.

MITUTOYO och MICAT är antingen registrerade varumärken eller varumärken som tillhör Mitutoyo Corp. i Japan och / eller andra länder / regioner.

Andra produkt-, företags- och varumärken som nämnts här används endast i identifieringssyfte och kan vara registrerade varumärken av respektive innehavare.

Mitutoyo

Mitutoyo Scandinavia AB

Släntvägen 6 • Box 712
194 27 Upplands Väsby

Tel. 08-594 109 50

kontakt@mitutoyo.se

www.mitutoyo.se